

RS 812

RAGGIATRICE - SMUSSATRICE
CORNER MACHINE
MACHINE À BISEAUTER
ECKEN-SCHLEIFMASCHINE
MAQUINA PULIDORA DE ESQUINAS
MÁQUINA PARA OS ÂNGULOS COM RAIO - DESBASTA

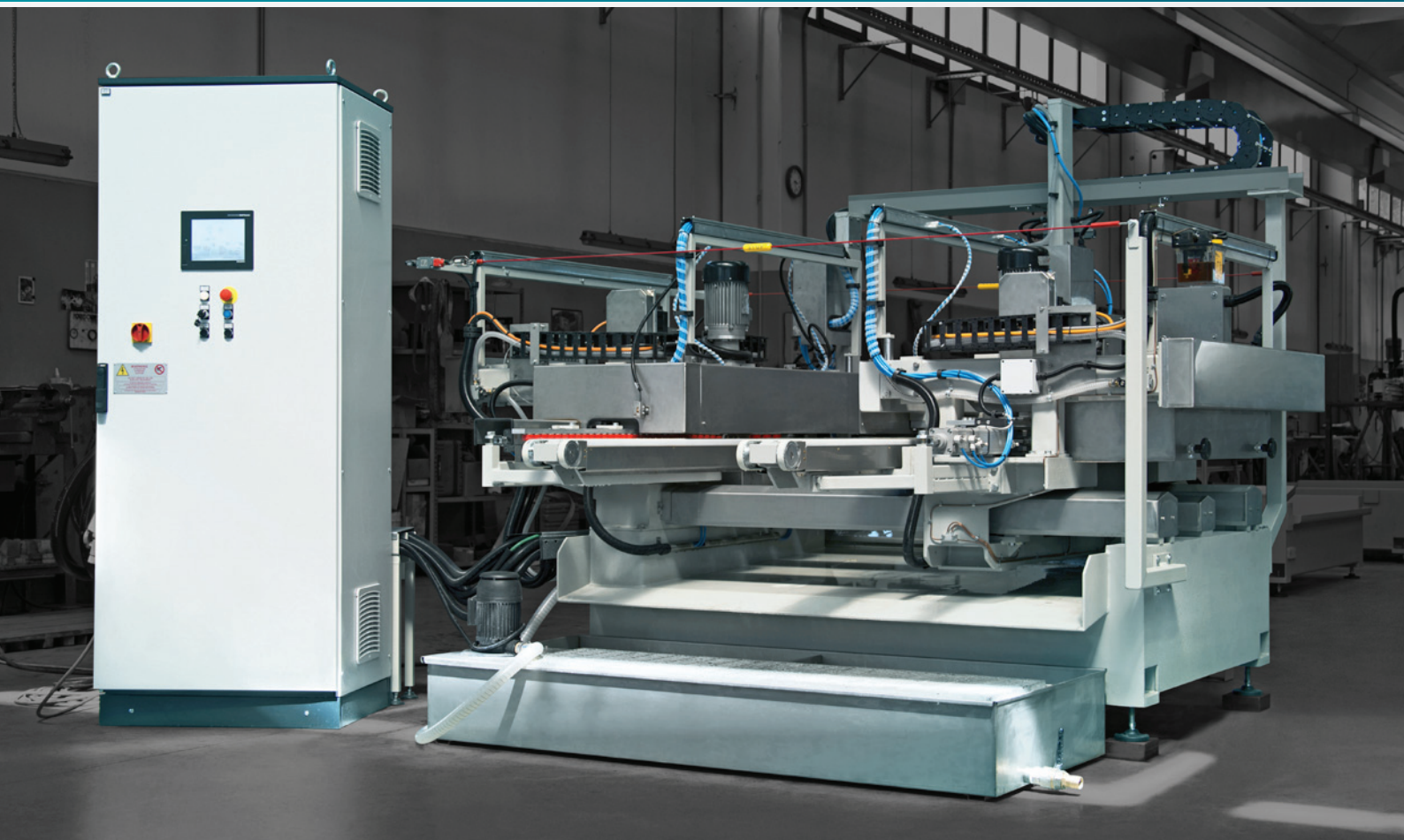

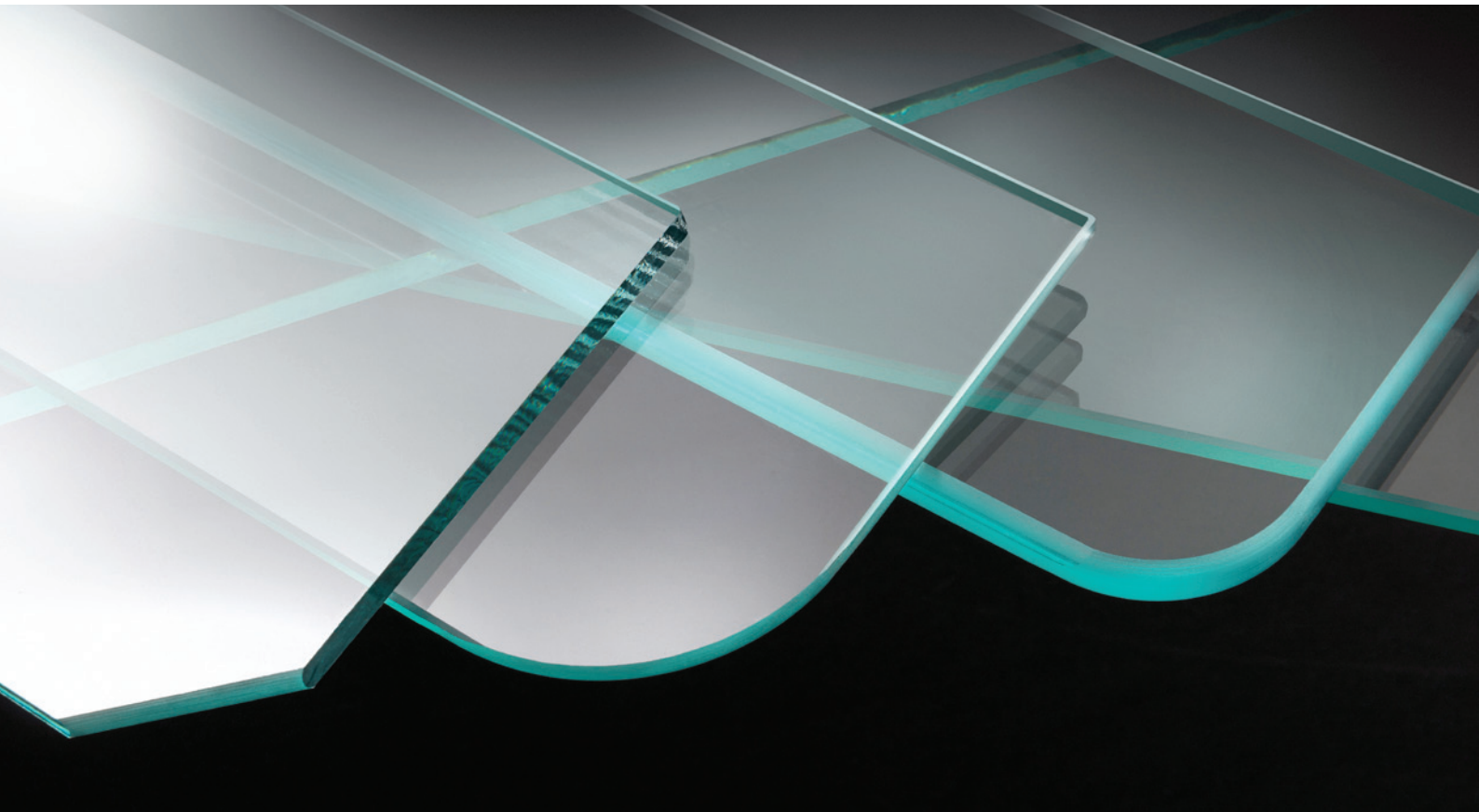





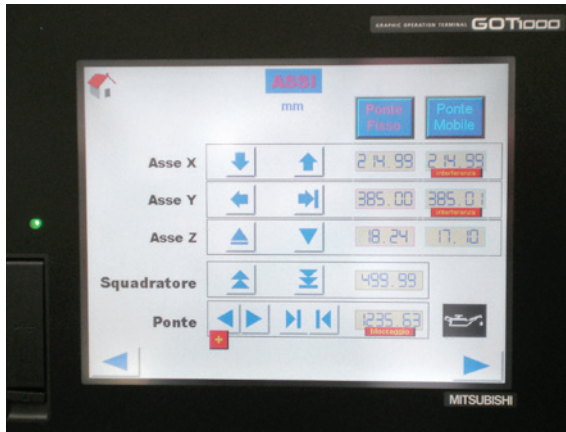
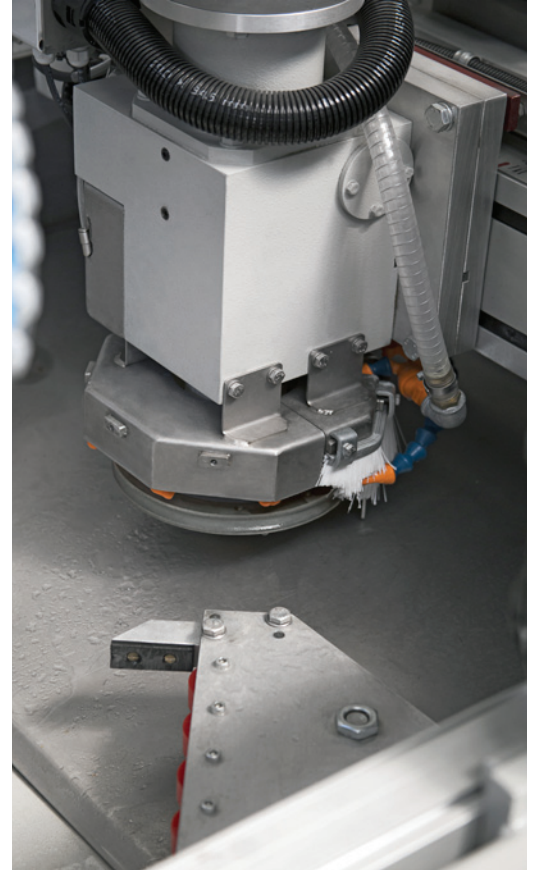



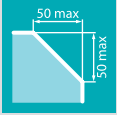

OVEN GLASSES • INDUCTION COOKERS • COOKER HOODS • FRIDGE SHELVES

RS 812



Main Features

				
CORNER	RADIUS	DIMENSIONS	WORKING THICKNESS RANGING	MAX LOAD
45° corner cut up to 50 mm	min. 3 mm max. 50 mm	min. 400 x 200 mm max. 1.200 x 1.200 mm	from 2 to 8 mm	70 Kg

					
HEIGHT OF WORK SURFACE	TOTAL CAPACITY	TANK CAPACITY	AIR CONSUMPTION	FORWARD SPEED	CYCLES PER MINUTE
900 mm	17 Kw	320 L	12 NL/min	1/10 m/min	3



Per l'esecuzione del raggio e dello smusso di entità variabile, grezzo sulle lastre di vetro.

La singola macchina lavora contemporaneamente due angoli del vetro e può eseguire angoli o raggi di diversa dimensione su ciascun angolo della lastra. Può essere usata singolarmente o abbinata a linee di molatura / foratura.

- Il **solido basamento** monta un bancale fisso ed un bancale mobile sui quali sono poggiati i gruppi di lavoro. Ciascun gruppo di lavoro è stato progettato per poter accogliere fino a 3 utensili diamantati montati su un unico mandrino di modo che la macchina sia in grado di lavorare diversi spessori senza che il ciclo di lavorazione venga interrotto.
- Le cinghie di trasporto scorrono su guide costruite con materiale anti usura e sono adatte per la lavorazione del vetro basso emissivo (**low-e glass**).
- Il centraggio delle mole avviene in modo automatico ed è gestito dal CNC. **2 coppie di gruppi di squadratura** consentono di allineare le lastre di vetro prima del processo di lavorazione; una fotocellula, situato lontano dall'area di molatura, rileva la posizione del vetro mentre il CNC gestisce il movimento del gruppo. La posizione dei gruppi consente all'operatore di eseguire in modo semplice e veloce le operazioni di manutenzione e sostituzione delle mole.
- L'acqua di refrigerazione delle mole è a circuito chiuso.
- Le **protezioni** della macchina, le vasche e le convogliazioni sono in **acciaio inox**.
- La **velocità di lavorazione** è **regolabile** tramite motori brushless e controllata dal CNC.
- Tutte le funzioni, i comandi e i parametri sono gestiti da un CNC di semplice utilizzo e sono richiamabili dal **pannello touch screen**, da cui è possibile visualizzare anche le diverse statistiche di lavorazione. Sullo schermo LCD vengono visualizzati sia i parametri di lavorazione che la grafica. Lo strumento è programmato con un software appositamente studiato e realizzato dai nostri ingegneri.

Tutto l'impianto elettrico è conforme alle norme standard europee; la macchina monta una serie di dispositivi di sicurezza e di ripari fissi e mobili a protezione e salvaguardia dell'operatore.

Le macchine sono costruite in conformità alle norme CE vigenti.

Per carichi superiori e configurazioni diverse da quelle contemplate nel presente catalogo, contattare l'ufficio tecnico Schiatti Angelo srl.



For the production of variable radius or cant corners on glass plates. Two corners can be processed simultaneously, and each can be of different radius or profile.

The equipment can be used as a stand-alone unit or combined with grinding / drilling lines.

- The machine has a **central body** which has two bridges, one fixed and one movable, on which the operating units are mounted. Each unit has been designed to accommodate up to 3 diamond tools on the same spindle so the machine is able to work different thicknesses without stopping the processing cycle.
- The timing belt is running on a "guide" made of a low-inertia material and suitable for the working of **low-e glass**.
- The centering of the wheels is automatic and controlled by the CNC. **Two pairs of squaring stops** allow the alignment and the squaring of glass before processing; a sensor, located away from the wet working area, reads the position of the glass while the CNC manages and controls the movement of the grinding/spindles. The spindles can be positioned to allow the operator to perform, in a simple and fast way, maintenance and replacement of wheels without having to enter the machine.
- The system is of the closed circuit type for the cooling of diamond wheels.
- The **safety devices**, tanks and the conveyors are made of **stainless steel**.
- The **working speed** is **adjustable** by brushless drive motors and controlled by the CNC.
- All functions, commands and parameters are controlled by the CNC which is easy to use and can be selected via the **touch screen panel**, where you can also view the statistics of the different processes. The LCD screen also displays both the processing parameters and graphics. The software has been specially developed by our internal engineers.

The whole electrical system complies with CE regulations; the machine is fitted with a number of safety devices, guards, and marked with special labels for information, to protect the operator.

The machine is manufactured in compliance with CE regulations in force.

For higher loads and different configurations than those considered in the present catalogue, contact Schiatti Angelo srl technical department.



Pour l'exécution de différents rayons et chanfreins sur les plaques en verre.

La machine travaille simultanément deux angles du verre et peut réaliser des angles ou des rayons de différentes dimensions sur chaque angle de la plaque. Elle peut être utilisée seule ou associée aux lignes de façonnage / perçage.

- Son **socle solide** est doté d'un banc fixe et d'un banc mobile sur lesquels reposent les groupes de travail.
Chaque groupe de travail a été conçu pour pouvoir accueillir jusqu'à 3 outils diamantés montés sur un seul et unique mandrin de manière à ce que la machine soit en mesure de travailler différentes épaisseurs sans que le cycle de travail ne soit interrompu.
- Les courroies de transport couissent sur les guides fabriqués avec un matériel anti-usure et sont adaptées pour le travail du verre à faible émission (**low-e glass**).
- Le centrage des meules se fait de manière automatique et est géré par le CNC.
2 couples de groupes de meulage permettent d'aligner les plaques en verre avant le processus de production ; une photo-cellule, située loin de la zone de façonnage, détecte la position du verre tandis que le CNC gère le mouvement du groupe.
La position des groupes permet à l'opérateur d'effectuer de manière simple et rapide les opérations de maintenance et de remplacement des meules.
- L'eau de réfrigération des meules est à circuit fermé.
- Les **protections** de la machine, les bacs et les convoyeurs sont en **acier inoxydable**.
- La **vitesse de production** est **réglable** au moyen de moteurs sans brosse et est contrôlée par le CNC.
- Toutes les fonctions, les commandes et les réglages sont gérés par un CNC d'utilisation simple et sont activables à partir du **tableau à écran tactile** d'où il est également possible d'afficher les différentes statistiques de production.
Sur l'écran à cristaux liquides, sont affichés les paramètres de production ainsi que le graphisme. L'instrument est programmé à l'aide d'un logiciel spécialement conçu et réalisé par nos ingénieurs.

Toute l'installation électrique est conforme aux normes harmonisées européennes ; la machine est équipée d'une série de dispositifs de sécurité et de protections fixes et mobiles pour protéger et sauvegarder l'opérateur.

Les machines sont fabriquées conformément aux normes CE en vigueur.

Pour des charges supérieures et des réglages autres que ceux examinés dans ce catalogue, veuillez contacter le bureau technique Schiatti Angelo srl.



Zur Ausführung des Rohschnitts des Radius und der Fase in unterschiedlicher Größe an Glasplatten.

Die Maschine bearbeitet zwei Glasecken gleichzeitig und kann an jeder Ecke der Platte Winkel oder Radien in verschiedenen Größen anbringen. Die Maschine kann als alleinstehende Lösung oder in einer Bearbeitungslinie in Kombination mit Schleif- oder Bohrmaschinen verwendet werden.

- Auf der **soliden Basis** sind ein festes Grundplatte und ein bewegliches Grundplatte montiert, auf denen die Arbeitsgruppen ruhen. Jede Arbeitsgruppe wurde entwickelt, um bis zu drei Diamantwerkzeuge aufzunehmen, die auf einer einzigen Spindel montiert sind. Somit kann die Maschine unterschiedliche Stärken bearbeiten, ohne dass der Verarbeitungszyklus unterbrochen wird.
- Die Transportriemen werden von Führungen aus verschleißfreiem Material gehalten und eignen sich für Gläser niedriger Emissivität (**Low-E-Gläser**) eignen.
- Die Zentrierung der Rollen erfolgt automatisch und CNC-gesteuert. **2 Paare Abwinklungsgruppen** erlauben es, die Glasplatten vor dem Bearbeitungsprozess auszurichten; eine vom Schleifbereich entfernt positionierte Fozelle erkennt die Position des Glases, während die CNC-Steuerung die Bewegung der Gruppe übernimmt.
Durch die Lage der Gruppen kann der Bediener sowohl die Wartung als auch den Austausch einfach und schnelle vorgenommen ist.
- Die Wasserkühlung der Schleifscheiben geschieht über einen geschlossenen Kreislauf.
- Die **Sicherheitseinrichtungen**, die Tanks und die Förderbänder sind aus Edelstahl.
- Die **Bearbeitungsgeschwindigkeit** kann durch bürstenlose Motoren eingestellt werden und ist CNC-gesteuert.
- Alle Funktionen, Befehle und Parameter werden durch ein einfach zu bedienendes CNC-System gesteuert und können über ein **Touch-Screen-Panel** aufgerufen werden, das auch die verschiedenen Bearbeitungsstatistiken anzeigt.
Auf dem LCD-Bildschirm werden sowohl die Bearbeitungsparameter als auch Grafiken visualisiert. Das Instrument ist mit einer von unseren Ingenieuren entwickelten Spezialsoftware programmiert.

Die gesamte elektrische Anlage entspricht den europäischen Normen. Die Maschine verfügt über eine Reihe von Sicherheitseinrichtungen und festen, beweglichen Schutzvorkehrungen für den Bediener.

Alle Maschinen werden in Übereinstimmung mit den geltenden EG-Vorschriften hergestellt.

Für höhere Lasten und andere als in diesem Katalog angegebene Konfigurationen wenden Sie sich bitte an die technische Abteilung der Schiatti Angelo Srl.



Para la realización del radio y de la arista de espesor variable, en bruto sobre placas de vidrio.

La máquina elabora simultáneamente dos cantos del vidrio y puede efectuar ángulos o radios de diferentes tamaños en cada arista de la pieza. Puede ser utilizada de forma individual o combinada con otras líneas de canteado / perforación.

- La **sólida base** lleva montada una bancada fija y una bancada móvil sobre las cuales se apoyan los grupos de trabajo. Cada grupo de trabajo ha sido diseñado para poder dar cabida hasta 3 herramientas de diamante montadas sobre un único mandril, de manera que la máquina pueda elaborar varios espesores sin que el ciclo de procesamiento deba interrumpirse.
- Las correas de transporte se deslizan sobre guías fabricadas con material anti-desgaste y son idóneas para trabajar el vidrio de baja emisividad (**low-e glass**).
- El centrado de las muelas se produce de manera automática y se gestiona por el CNC.
2 pares de grupos de escuadrado permiten alinear las piezas de vidrio antes del proceso de elaboración; una fotocélula, situada lejos de la zona de canteado, detecta la posición del vidrio mientras que el CNC gestiona el movimiento del grupo. La posición de los grupos permite que el operador efectúe fácil y rápidamente las operaciones de mantenimiento y sustitución de las muelas.
- El agua de refrigeración de las muelas proviene de un circuito cerrado.
- Los cárteres de **protección** de la máquina, los depósitos y los transportadores son de **acero inoxidable**.
- La **velocidad de trabajo** puede regularse mediante motores brushless y se controla desde el CNC.
- Todas las funciones, las órdenes y los parámetros se controlan desde un CNC fácil de usar y se pueden ver en la **pantalla táctil**, en la que se pueden visualizar también las diferentes estadísticas de la mecanización.
En la pantalla LCD se pueden visualizar tanto los parámetros de mecanizado como el gráfico. El instrumento se programa con un software especialmente estudiado y realizado por nuestros ingenieros.

Todo el sistema eléctrico cumple con las normas estándar europeas; En la máquina hay instalados una serie de dispositivos de seguridad y resguardos fijos y móviles de protección para el operario.

Las máquinas han sido construidas de conformidad con las normas CE vigentes.

Para cargas superiores y configuraciones diferentes de las que contempla este catálogo, póngase en contacto con la oficina técnica de Schiatti Angelo srl.



Para as medidas do raio e do chanfro variável bruto sobre as placas de vidro.

Ela trabalha ao mesmo tempo dois ângulos do vidro e pode processar ângulos ou raios de tamanho diferente em cada canto da placa. Ela pode ser utilizada singularmente ou incluídas às linhas de lapidação/ furação.

- A **base sólida** monta uma plataforma fixa e uma móvel, sobre as quais estão apoiados os grupos de trabalho. Cada grupo de trabalho foi projetado para acomodar até três rebolos diamantados montados em um único mandril, de modo que a máquina seja capaz de processar diferentes espessuras, sem que o ciclo de trabalho seja interrompido.
- As correias instaladas nas máquinas são realizadas com material contra desgaste e são aptas para o processamento do vidro baixo emissivo (**low-e glass**).
- A centragem dos rebolos diamantados é automática e é controlada pelo CNC.
2 pares de grupos de esquadria permitem de esquadrear as chapas do vidro antes do processo de trabalho; um sensor, situado longe da área de trabalho, releva a posição do vidro enquanto o CNC gera o movimento do grupo. A posição dos grupos permite ao operador de executar em modo muito simple e rápido as operações de manutenção e substituição dos rebolos sem entrar na máquina.
- A água de refrigeração dos rebolos é em circuito fechado.
- As **proteções**, os tanques e os transportadores são de **aço inox**.
- A **velocidade de trabalho** é ajustável por meio de motores sem escovas (brushless) e controlada pelo CNC.
- Todas as funções, os comandos e os parâmetros são gerenciados por um CNC fácil de usar e podem ser operados pelo **painel touch screen**, onde podem também ser visualizados as diversas estatísticas de processamento.
Na tela LCD são visualizados os parâmetros de processamento e a gráfica. O instrumento é programado com um software exclusivamente projetado e construído por nossos engenheiros.

Toda a planta elétrica está em conformidade com as normas CE vigentes; a máquina monta uma série de dispositivos de segurança e anteparos fixos e móveis para salvaguarda o operador.

A máquina é construída em conformidade com as normas CE em vigor.

Para carregamento superior e configuração diferente da que está especificado no catálogo, contatar o escritório técnico do fabricante Schiatti Angelo srl.

RS812 · LAYOUT

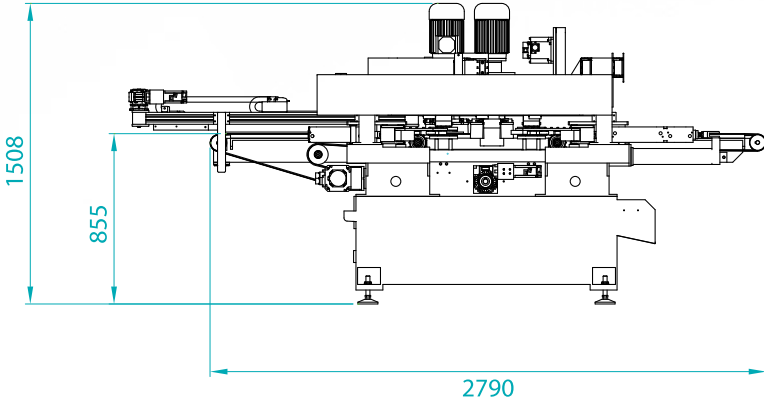
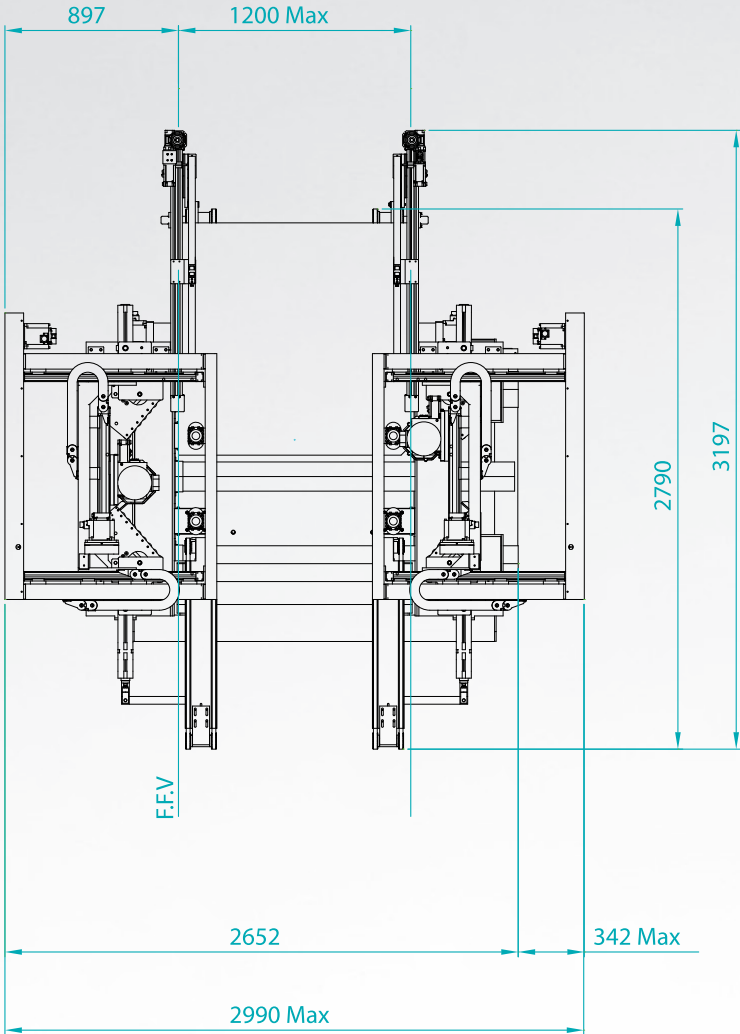

**FOR MORE THAN HALF A CENTURY SCHIATTI ANGELO SRL
HAS BEEN MANUFACTURING MACHINES FOR THE GLASS PROCESSING.**

Their password is reliability: reliability of the range of products, reliability of the personnel, reliability in before and after-sales service to meet the needs of all glassworks, from small businesses to large multinational industries. Schiatti has gained a sound knowledge in the area of design and engineering, thanks to the hands-on experience gained at their clients' side.

Schiatti Angelo srl's commercial strategy successfully combines an overall vision with an approach that focuses on local needs.



ALBANIA - ALGERIA - ARGENTINA - AUSTRALIA - AUSTRIA - BAHRAIN - BELARUS - BELGIUM - BOLIVIA - BOSNIA AND HERZEGOVINA - BRASIL
BULGARIA - CANADA - CHILE - CHINA - COLOMBIA - CROAZIA - CYPRUS - CZECH - REPUBLIC - DENMARK - DOMINICAN REPUBLIC - ECUADOR - EGYPT
ESTONIA - FIJI - FINLAND - FRANCE - GERMANY - GHANA - GREECE - HAITI - HONG KONG - HUNGARY - INDIA - INDONESIA - IRAN - IRELAND - ISRAEL
ITALY - JAPAN - JORDAN - KAZAKHSTAN - KENYA - LIBYA - LITHUANIA - LUXEMBOURG - MACEDONIA - MALAYSIA - MALTA - MAURITIUS - MEXICO
MOLDOVA - MOROCCO - MOZAMBICO - NETHERLANDS - NEW ZELAND - NIGERIA - NORWAY - OMAN - PANAMA - PARAGUAY - PHILIPPINES - POLAND
PORTUGAL - PUERTO RICO - QATAR - ROMANIA - RUSSIA - SAUDI ARABIA - SERBIA AND MONTENEGRO - SINGAPORE - SLOVAKIA - SLOVENIA -
SOUTH AFRICA - SOUTH KOREA - SPAIN - SUDAN - SWEDEN - SWITZERLAND - TAIWAN - TANZANIA - THAILAND - TUNISIA - TURKEY - UKRAINA
- UNITED ARAB EMIRATES - UNITED KINGDOM - UNITED STATES - URUGUAY - VENEZUELA.





Officina Meccanica Schiatti Angelo s.r.l.
Via alla Porada, 188 - 20831 Seregno (MB) - Italy
Tel. +39 0362 238 496 - Fax +39 0362 327 990 - info@schiattiangelosrl.com
www.schiattiangelosrl.com





To know more
about
our products:



 La ditta si riserva il diritto di apportare tutte le modifiche che ritenga opportune, in qualsiasi momento e senza preavviso.

 The company reserves the right to itself to yield all the modifications that it deems necessary, in any moment and without notice.

 La société se réserve le droit d'apporter toutes les modifications qu'elle considère opportunes, a tout moment et sans preavis.

 Wir behalten uns das Recht vor, jederzeit notwendige technische Veränderungen ohne besonderen hinweis vorzunehmen.

 La empresa se reserva el derecho de realizar todas las modificaciones que considere oportunas, en cualquier momento y sin previo aviso.

 A empresa se reserva o direito de trocar ou modificar o que precisa futuramente em qualquer momento e sem prévio aviso.